

愛的存款簿推廣辦法、購置兌換存款簿之宣導品及辦理家庭共學之宣導計畫

壹、依據：

- 一、家庭教育法。
- 二、112年度教育部補助各直轄市、縣(市)政府推展家庭教育實施計畫。

貳、計畫性質：

- 延續性計畫 創新型計畫
- 中心自行辦理 委託辦理 補助辦理

參、計畫必要性之說明：本活動藉由主題活動、講授、情境演練、分享討論等方式，幫助成員自我瞭解及自我悅納，建立自我價值感；透過情境演練，幫助成員學習有效的溝通技巧，瞭解自己的情緒及生活中與人溝通的模式此延續性計畫建構在量化基礎上，112年度賡續辦理。

肆、計畫目的：幫助成員重新認識人際關係的重要性及溝通技巧，如何增進圓融的人際關係，從自我認識到瞭解別人，解決人際衝突與情緒管理，不斷自我省思改進，以贏得幸福人生。

伍、辦理單位：

- 一、指導單位：教育部、南投縣政府。
- 二、主辦單位：南投縣家庭教育中心。
- 三、承辦單位：集集國小。

陸、計畫期程：112年11月14日週二

柒、實施對象：國小學童與家長，每場約50人，並同時鼓勵親子共學。

捌、實施地點：與本縣家庭教育學校社區共同推動

玖、計畫內容：南投縣愛的存款簿推廣辦法：

- 一、「愛的存款簿」以「家庭」為開戶單位，一律由本中心登記後領取。
- 二、凡持「愛的存款簿」參與本中心辦理各項推廣、增能課程活動，或南投縣家庭教育中心所辦理之家庭教育或家庭共學活動（如附表說明），即可憑冊由辦理單位蓋章乙次。本中心將透過公文明列合作單位辦理各項活動時可認證之家庭教育或家庭共學。
- 三、凡集滿20個戳章或20小時之學習時數，並完成「愛的行動」之行動存款紀錄，得憑至本中心兌換精美獎勵品乙份。

四、預期效益評估與管控：

- (一)透過愛的存款簿的發放與回收，評估「受惠人次」，本年度預計發放120冊，回收100冊。
- (二)透過愛的存款簿中「五種愛語言的學習單」演練與回收，評估學員是否回饋「改善家庭成員互動模式，增加互動了解的機會」。
- (三)藉由愛的存款簿中「沒有你我怎麼辦？學習單」演練，多元面向學習，評估學員是否回饋「主動互相幫忙扶持及協助，進而促進美滿幸福家庭生活」。
- (四)說明如何掌握宣導成效：增加活動學習單、愛的存款簿家長回饋單與質性訪談資料。

壹拾、活動內容及流程：(課程內容如附件)

程 序		講師
14:00~14:50	健康家庭—從愛家開始！ (一)繪本導讀與說明。 (二)角色特質學習單的教導與分組演練。	陳秀玲校長 童新景校長
15:10~15:00	愛家動動手—活出積極的人生 (一)「愛之語」行動學習單的教導與分組演練。 (二)詩性智慧體驗學習的教導與分組演練 (課程內容如附件)。	
15:00~16:30	5種愛之語及愛的存款簿推廣宣導	

- 一、報名表—健康家庭—愛的行動學習單(如附件)
- 二、鼓勵縣民到家庭教育中心進行愛的存款簿開戶，鼓勵民眾進行「學習存款」及「行動存款」，且需「天天力行，讓愛保鮮！」
- 三、依情況連結縣市內公私立團體、圖書館等，開戶民眾達一定學習時數，即可兌換精美禮品。並應規定參與之學習活動應有一定比例之活動為家庭教育中心之籌辦或舉辦之活動時數(比例門檻視活動情形訂定)。
- 四、愛的存款簿之推廣辦法、購置兌換存款簿之宣導品及辦理家庭共學之宣導計畫。
 - (一)為鼓勵家人相互付出、關心、肯定，推出「愛的存款簿」，讓民眾透過學習認證，並於生活中實踐愛的存款行動，「愛的存款簿」在強化家人互動關係，並鼓勵透過學習與行動，讓家人更相愛。

(二) 愛的存款簿內容包括二大項：「學習存款」與「行動存款」；民眾參加家庭教育相關研習或活動，如：家庭共學課程或親子活動，就是持續為家庭幸福累積「學習存款」；而對家人進行五種「愛之語」行動，包括：肯定的言詞、精心安排的時刻、愛的禮物、服務的行動、身體的接觸等，就是「行動存款」。

(三) 一本愛的存款簿是提供給一個家庭全家人共同使用的，任何一位家人參加學習活動都可以獲得家庭教育中心一次「學習存款」認證；而家人間的「愛之語」行動，則由家人互相認證。全家人共同集滿 20 次「學習存款」認證，及 20 次「行動存款」認證，便可持愛的存款簿至家庭教育中心，換取「愛家禮物」。

(四) 活動自即日起至今年 12 月 30 日止，民眾可於家庭教育中心最近辦理的系列活動中，索取愛的存款簿，積極參與愛家行動。

五、 另辦理民眾開戶時提供家庭教育活動資訊（這些活動是該地區民眾可就近參與的）。

壹拾壹、子項計畫經費概算表：

經費項目		計畫經費明細				
		單價 (元)	單位	數量	總價(元)	說明
業務費	內聘講師鐘點費	1,000	節*人	2*2	4,000	陳秀玲校長 童新景校長
	內聘助理講師鐘點費	500	節*人	2*4	4,000	承辦學校輔導主任教師
	材料費	100	份	50	5,000	
	膳費	100	份	50	5,000	
	場地佈置費	1,000	場	10	1,000	
	補充保費	169	式	1	169	8000*2.11%
	雜支	831	式	1	831	按業務費6%以內計支。
	總 計				20000	

(課程內容如附件)

「愛的存款簿活動」

學習單

學習單核
蓋完成戳章

<https://www.youtube.com/watch?v=o9X0RoQkRvU>

【欣賞自己繪本】沒有你我怎麼辦？- 學習欣賞自己、肯定自我的特質

【角色性格特質對對碰】

學校別：_____ 班級：_____ 姓名：_____

角色特質學習單

請由影片中討論各角色的性格，請參考老師提供的特質表，填入你認為故事中最符合自己角色的特質：(角色圖形可自行繪畫修改)

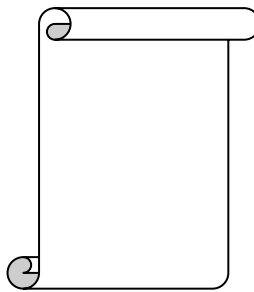
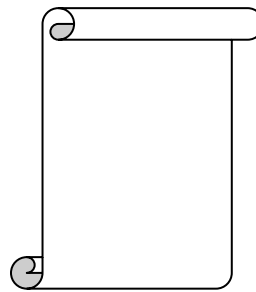
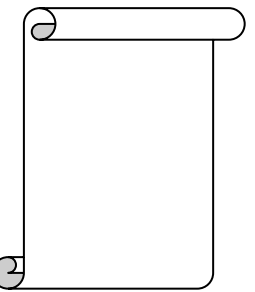
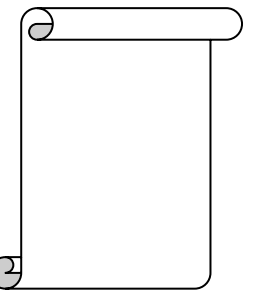
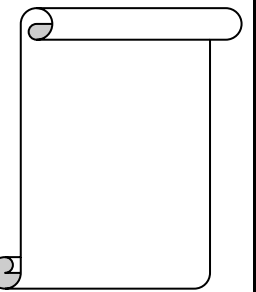
大熊	小狐狸			
				

老師提供的特質表

外向	內向	感性	理性	嚴肅	幽默	誠懇
樂觀	悲觀	有主見	隨和	負責任	散漫	忠厚老實
積極主動	被動	準時	不守時	害羞	大方	親切
安靜	開朗活潑	聲音宏亮	說話輕柔	小心眼	不愛計較	有禮貌
獨立	依賴	衝動	冷靜	遲鈍	敏感	有氣質
做事實際	喜歡幻想	較保守	較開放	善解人意	心地善良	企圖心強
膽小	勇敢	有正義感	溫柔	好奇	力氣大	口才好
細心謹慎	粗心	追求刺激	領導才能	有信用	囉唆	合群
勤勞	懶惰	喜歡安定	願意冒險	情緒化	擅長運動	有自信

二、「愛之語」行動學習單

自己和身旁重要他人最適合的角色和最速配的「愛之語」行動；包括，肯定的言詞、精心安排時刻、愛的禮物、服務行動、身體接觸等，就是「行動存款」。

(角色圖形可自行繪畫修改)

我	爸爸	媽媽	家人	家人

「愛之語」行動

肯定的言詞	精心安排時刻	愛的禮物	服務行動	身體接觸
讚美	陪伴	小禮物	搥背	擁抱
鼓勵	驚喜	送卡片	幫對方做一件他喜歡的事	握握手
支持	慶祝行動	對方喜歡的禮物	幫忙做家事	摸摸頭

三、詩性智慧體驗學習

1

2

3

4

5

6

7







學習存款		行動存款	
日期	存款人	日期	存款人
10/21	張雅婷	10/21	王衣服
10/22	張雅婷	10/22	王衣服
10/23	張雅婷	10/23	王衣服
10/24	張雅婷	10/24	王衣服
10/25	張雅婷	10/25	王衣服
10/26	張雅婷	10/26	王衣服
10/27	張雅婷	10/27	王衣服
10/28	張雅婷	10/28	王衣服
10/29	張雅婷	10/29	王衣服
10/30	張雅婷	10/30	王衣服

行動存款		行動存款	
日期	存款人	日期	存款人
11/2	張雅婷	11/2	張雅婷
11/3	張雅婷	11/3	張雅婷
11/4	張雅婷	11/4	張雅婷
11/5	張雅婷	11/5	張雅婷
11/6	張雅婷	11/6	張雅婷
11/7	張雅婷	11/7	張雅婷
11/8	張雅婷	11/8	張雅婷
11/9	張雅婷	11/9	張雅婷
11/10	張雅婷	11/10	張雅婷